

ĐẠI LÝ – MÁY THI CÔNG TOÀN PHÁT
 Website : www.changlin-dao.com
 Hotline: 096 569 3622
 Email: maythicongtoanphat@gmail.com



THÔNG SỐ KỸ THUẬT

MÁY LU RUNG

BW 211 D-5, BW 211 PD-5

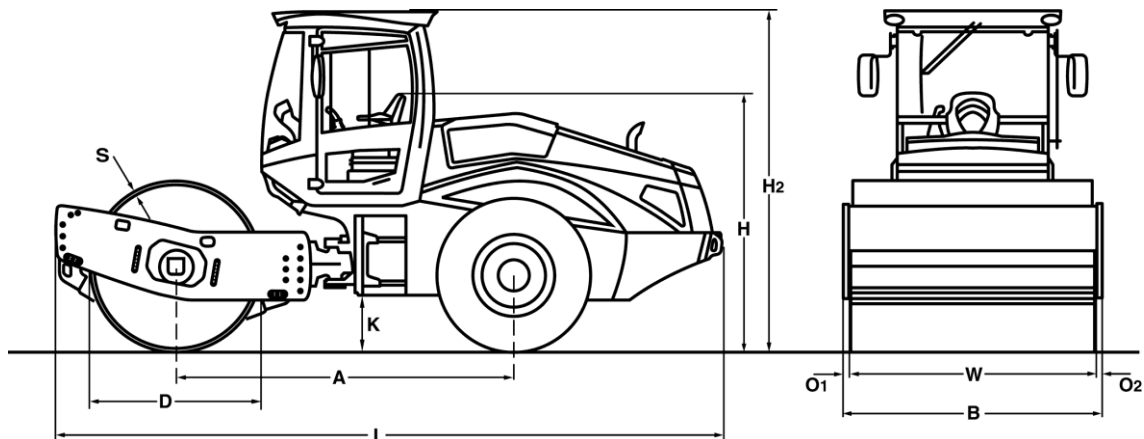

Kích thước mm

	A	B	D	H	H2	K	L	O1	O2	S	W
BW 211 D-5	2975	2270	1500	2260	2990	490	5870	70	70	25	2130
BW 211 PD-5	2975	2270	1480	2260	2990	490	5870	70	70	25	2130

Trọng Lượng		BOMAG BW 211 D-5	BOMAG BW 211 PD-5
Trọng lượng tổng	kg	12.890	12.750
Trọng lượng hoạt động (CECE)	kg	10.600	12.100
Tải trọng lên trống (CECE)	kg	5.670	7.170
Tải trọng lên bánh sau (CECE)	kg	4.930	4.930
Tải trọng tuyến tính (CECE)	kg/cm	26,6	
Kích thước			
Chiều rộng trống	mm	2.130	2.130
Bán kính quay trong	mm	3.680	3.680
Lái			
Số 1	km/h	0- 5,0	0- 5,0
Số 2	km/h	0- 6,0	0- 6,0
Số 3	km/h	0- 8,0	0- 8,0
Số 4	km/h	0- 11,0	0- 11,0
Khả năng leo dốc cao nhất	%	51/48	54/51
Drive			
Động cơ		Deutz	Deutz
Kiểu		TCD 2012 L04 2V	TCD 2012 L04 2V
Tiêu chuẩn khí thải		Stage IIIa / TIER3	Stage IIIa / TIER3
Làm mát		water	water
Số lượng xi lanh		4	4
Công suất (ISO 3046)	kW	103,0	103,0
Công suất (SAE J 1995)	hp	140,0	140,0
Tốc độ vòng tua máy	min-1	2.400	2.400
Nhiên liệu		diesel	diesel
Điện áp	V	12	12
Hệ thống lái		hydrost.	hydrost.
Trống điều khiển		standard	standard
Trống và lớp			
Cỡ lớp		23.1-26 12PR	23.1-26 12PR
Phanh			
Phanh chính		hydrost.	hydrost.
Phanh đỗ		hydromec.	hydromec.
Lái			
Hệ thống lái		oscil.artic.	oscil.artic.
Kiểu lái		hydrost.	hydrost.
Góc lái	grad	35/12	35/12
Làm việc			
Kiểu lái		hydrost.	hydrost.
Tần số	Hz	30/34	30/34
Biên độ rung	mm	1,95/1,00	1,70/0,90
Lực rung	kN	240/158	285/194
Lực rung	t	24,5/16,1	29,1/19,8
Dung tích bình dầu			
Diesel	l	250,0	250,0

Standard Equipment

- BOMAG ECOMODE
- No-Spin differential lock
- Rear axle with twin spring accumulator brakes
- Hydrostatic travel and vibration drive
- Hydrostatic articulated steering
- Articulated joint lock
- Seat with arm rest and adj. for position and height
- Sliding window
- Battery disconnect switch
- Single lever control for travel and vibration
- Warning, information and operation displays with LCD
- Loading mode
- Emergency STOP
- Working lights front / rear
- Back-up alarm
- Noise insulation
- 2 Scrapers
- Warning horn

Optional Equipment

- ROPS/FOPS cabin with seat belts
 - Sliding window
- ROPS/FOPS with safety belt
- Rearview camera
- Air condition
- Radio (Bluetooth)
- Pre start cabin heating
- Comfort package: Adjustable seat and adjustable steering column
- Rotary beacon
- Indicator and hazard lights
- BOMAG ECOSTOP
- ECONOMIZER
- TERRAMETER
- BOMAG TELEMATIC POWER
- BCM 05 Documentation system
- Special painting
- Padfoot segment kit (D)
- Measuring- and machine data interface for third-party suppliers
- LED Working lights (Cabin)

